

ボルト・ナット締付け取り外し用ツール BOLT & NUT SETTERS

インパクトレンチ IMPACT WRENCHES

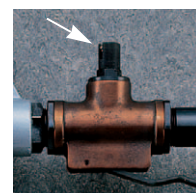
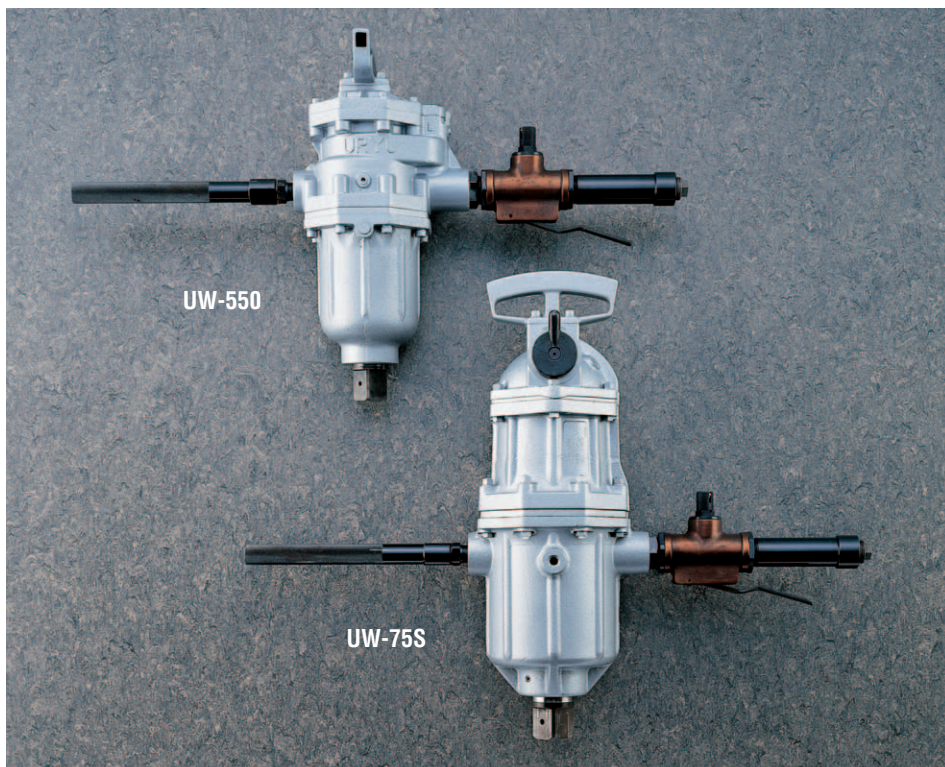

エアレギュレータ
ノブを引き上げて右に回せば出力が下がり、左に回せば上がります。

大型インパクトレンチ DOUBLE-HAMMER JUMBO TYPE

型式名	能力 ボルト径 (参考)mm	無負荷 回転速度 (約)rpm	全長 ソケットなし (約)mm	質量 ソケットなし (約)kg	軸心より 側面まで (約)mm	ソケット 差込寸法 mm	ホース 口金 取付ネジ	推奨 ホース内径 mm	※空気 消費量	騒音 レベル dB(A)	製品 コード
UW-550	55	3500	525	36.0	78.0	38.1Sq	PT1	19.0	2.20	112	◆11741
UW-75S	75	1400	670	56.0	96.0	44.4Sq	PT1	19.0	3.20	112	◆12011

※空気圧0.6MPa (Gauge) 負荷時のデータです。単位は(約) m³/min (normal) です。

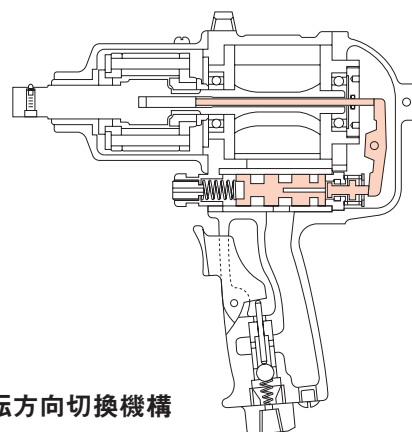

自動回転方向切換機構

バルブレバーを引きながらワークにツールを押し付けると自動的に右回転しスタッドボルトを締付けます。締付け作業後そのままツールを後方に引戻すと自動的に左回転に切り換わりソケットをボルトから外すことができます。回転の切換操作が不要なので高い作業性が得られます。

スタッドボルト専用レンチ DOUBLE-HAMMER AUTO-REVERSING FOR STUD BOLT DRIVING

型式名	能力 ボルト径 (参考)mm	無負荷 回転速度 (約)rpm	全長 ソケットなし (約)mm	質量 ソケットなし (約)kg	軸心より 側面まで (約)mm	ソケット 差込寸法 mm	ホース 口金 取付ネジ	推奨 ホース内径 mm	※空気 消費量	騒音 レベル dB(A)	製品 コード
UW-ST6SHK	6-8	6500	171	1.70	28.5	9.5Sq	PT $\frac{1}{4}$	9.5	0.40	92	02131
UW-ST6SSHK	6-8	6500	235	1.35	28.5	9.5Sq	PT $\frac{1}{4}$	9.5	0.40	92	◆02171
UW-ST9SK	8-10	6300	192	2.35	33.5	12.7Sq	PT $\frac{1}{4}$	9.5	0.50	97	04431
UW-ST10SHK	10-12	6300	194	2.60	33.5	12.7Sq	PT $\frac{1}{4}$	9.5	0.50	97	◆04471

※空気圧0.6MPa (Gauge) 負荷時のデータです。単位は(約) m³/min (normal) です。